

第1回 日本メディカルイラストレーション学会

作品・演題募集内容及び投稿方法について

【展示作品・ポスター演題募集内容】

メディカルイラストレーションに関する展示発表を募集します。

募集期間：**2016年10月7日（金）～2016年11月19日（土）**

内容：手術手技、解剖学、分子生物学、組織学、病理学、リハビリテーション、医用3D、患者説明、医療マンガ、エピテーゼなど、医療に関するあらゆる視覚表現のジャンルを対象とします。

形式：2つの形態での発表となります。

① メディカルイラストレーション作品展示：イラストレーション作品を並べて配置します。1点ごとに解説文を用意して下さい。作品が使用された論文等の媒体と共に展示することも推奨します。

② ポスター演題発表：イラストレーションを使用した実例、製作過程の工夫、医学表現上の発見など、解説と考察を加えたポスター形態での発表です。

*すでに出版された作品等については、著作権・著作権に抵触しないよう、ご配慮をお願いします。

【募集要項】

以下に則り抄録を作成し投稿して下さい。

- ・題名は全角で50文字以内とします。
- ・本文は全角で400文字以内とします。
- ・ポスター演題の場合、1演題につき共同演者は10名までとします。
- ・医学的内容及び作品の解説、表現上のポイント等を簡潔に記載して下さい。
- ・画像ファイル（2枚以上必須）：代表的な作品で審査に耐える画像が必要です。
ファイル形式はJPEGとし、2枚以上を同じ入力フォームに添付して下さい。
- ・抄録全体で最大10MB以内に収めてください。

題名	全角50文字以内
本文	全角400文字以内
画像	2枚以上

投稿方法：電子メールでの投稿となります。送付が難しい場合には事務局にご相談下さい。

申し込みに際して①作品展示か、②ポスター発表か指定してください。

ダウンロード可能な「抄録入力用フォーム」（MS-word）をホームページに掲載しています。ファイル名には筆頭者の氏名を記載して下さい（例：山田太郎.docx）。

記入例を掲載していますのでご参照下さい。

*投稿の際には「氏名、職業、所属機関名、部門名」を正式名称で御記載願います。

(例) 「山田太郎、イラストレーター、フリーランス」 「山田太郎、医師、山田大学、消化器外科」

展示演題応募先：投稿先メールアドレス：jsmi@med.kawasaki-m.ac.jp

なお、お送り頂いた抄録をもとに画像入りの抄録集を作成します。

【応募演題の採否】

スペースに限りがありますので、採否については設立準備委員会にご一任下さい。

なお著しく当学会の主旨に反する内容の場合は不採用となることがあります。不採用の理由についてはお答えできかねますのでご了承ください。

採用された方には改めて展示方法をお知らせいたします。

展示概要：

お一人一枚のパネルを割り当てます。下のパネル図を参照して下さい。

パネルは縦1800mm、横1200mm大です。

- ・虫ピン・画鋏：使用可（学会で準備します）
- ・両面テープ：不可（ご自身でマジックテープのオスとメスをご用意いただき、片方をピン留めすることは可能です）

希望者にはパネル前にガラスケースを設置することが可能です。書物、エピソードや3Dプリント等の立体物の展示にご使用下さい。

展示会場は講演会場の後方となります。

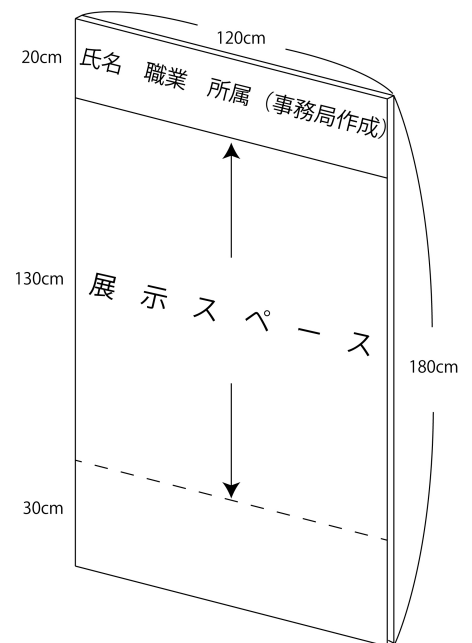
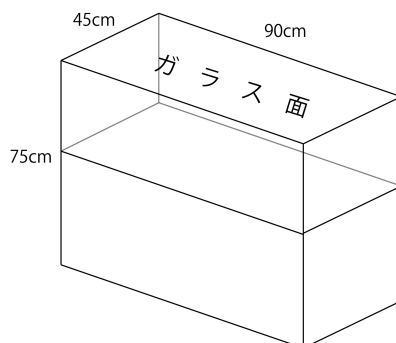

展示と発表：

12月3日（前日）13～17時、または当日朝8～8時50分までにご自身でパネルに掲示して下さい。（前日はパネルを寝かせての作業が可能です。スタッフが手伝います。）

当日午後に発表及びディスカッション時間を設けています。作品展示、ポスター演題ともに発表5分、ディスカッション5分程度の予定です。

事前郵送について：

管理運営上、可能な限りお手持ちでの搬入・搬出をお願いします。事前郵送をご希望の場合は事前に事務局にご連絡の上、下記宛先に12月2日(金)必着で御郵送下さい。

〒701-0192 倉敷市松島577 川崎医科大学現代医学教育博物館 気付け
電話 086-462-1111

多くの皆様の応募をお待ちしております。